

“A.NORMAL”

Estreia 20 Maio 2023(Teatro Extremo)

Tempo de esp. 60m



**Rider esp. Em Palco a italiana:**

**Palco:**

Largura – 8m

Fundo –11m

Altura – 5m (Varas de projetores)

3Varas de luz no palco

1 Vara de luz na plateia Luz:

Palco vestido de Negro:

**Equipamento de luz:**

1 Mesa de luz (a companhia leva)

48 Canais de Dimmer

1 Spliter. (1 entrada e 6 saídas)

É necessário Sinal DMX no lado dirt. E esq. Do palco e nas varas de luz que estão no palco.

1 escada para afinar a luz

**Projetores:**

17 Recortes 20º/40º 1000W

16 Pc 1000w

19 Pares de led (se o espaço não tiver a Companhia pode levar)

5 Pares CP 62

### **Equipamento de som:**

PA adequado ao espaço

- 2 subs (Têm de estar separados)

5 Monitores no palco:

- 4 monitores no chão
- 1 monitor pendurado na segunda vara de luz

1 - A mesa de som Mesa Behringer X32 Compact se a sala não tiver a companhia pode levar

1 – Computador Mac a companhia leva

### **Tempo de Montagem:** (Com a pré-montagem de luz feita)

1º Dia

- 10h/13h- Descarregamento e montagem do cenário
- 13h/14h30 – Almoço
- 14h30/19h – afinação e programação

2º Dia

- 10h/13h ensaios
- 13h/14h30 – almoço
- 16h Esp.

A seguir ao esp. desmontagem e carregamento

### **Técnicos necessários:**

- 1 Técnico de Luz
- 1 Técnico de Som
- 1 Técnico de palco

Vão 3 técnicos da companhia para a montagem.

### **CAMARINS E BACKSTAGE**

- 1 Camarim com espelho e WC, para duas atrizes.
- 1 Camarim com espelho e WC para um ator
- Tábua e ferro de engomar
- Charriot para figurinos
- Garrafas de água

**Caso a sala onde vai decorrer o espetáculo não tenha estas condições por favor contactar a direção técnica.**

Diretor Técnico do teatro Extremo: Celestino Verdades

e-mail: [celestinoverdades@gmail.com](mailto:celestinoverdades@gmail.com)

Tm: 964 423 867

# Anormal - TEAA - 2023

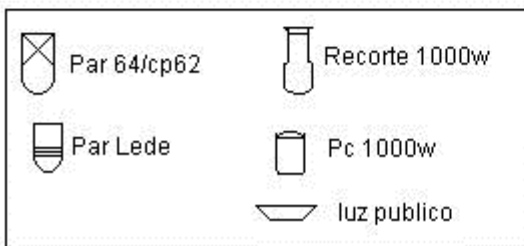
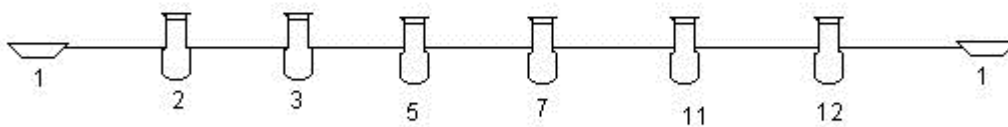
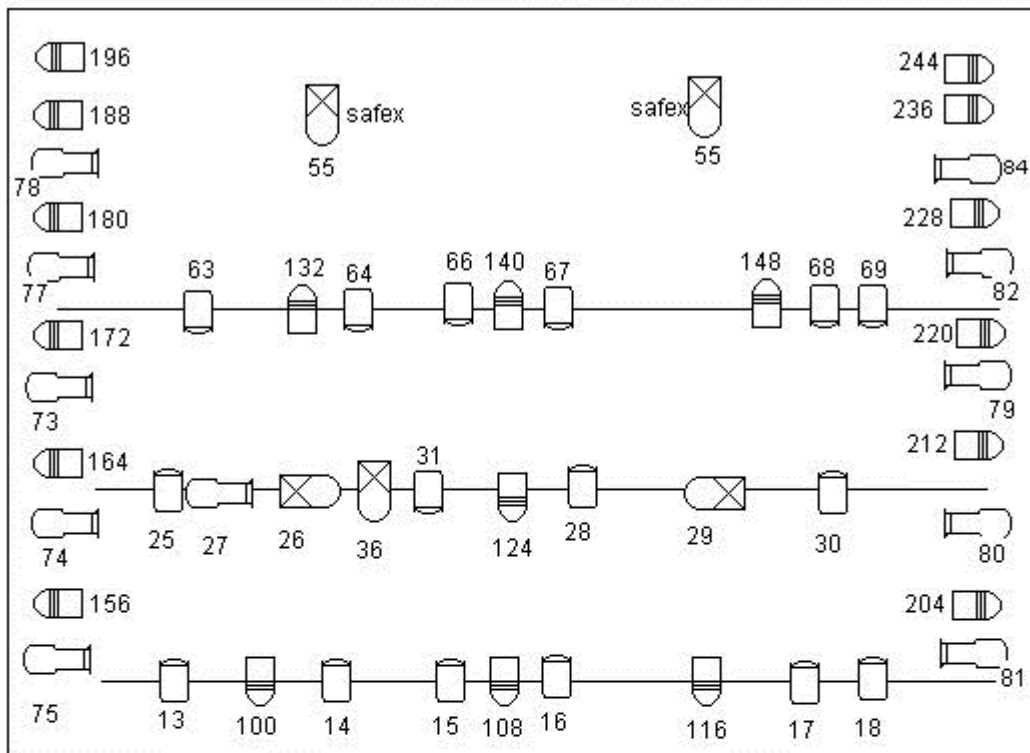

Desenho : Daniel Verdades